

Historia Clase1



Recordamos las normas

- Levantar la mano para opinar.
- Saca tus materiales cuando la profesora lo indique.
- Escuchar atentamente a la profesora y compañeros
- Sentarse adecuadamente
- No comer en la sala
- Saca lápiz y goma. Deja tu estuche en la esquina de tu mesa.



Observa tu mesa desde arriba

Observa tu silla desde arriba

Piensa en tu sala de clases si la estuvieras mirando desde arriba

¿Se ve todo igual?

¿Qué cambia?



Objetivo de la clase

Comprender qué son los planos y de qué manera nos sirven para conocer el espacio mediante imágenes y guías de trabajos. (OA 6).



Ruta de aprendizaje

Observan objetos
de la sala desde
arriba



Conocen el
concepto de plano
Desarrollan guías
de trabajo



Evaluar a
través de
preguntas
tipo SIMCE



Llamamos plano a la representación reducida o a escala de un lugar mirado desde arriba, como si lo vieras desde un avión. En un plano se utilizan dibujos simples y símbolos para ubicar cosas en un lugar. Usamos los planos para ubicarnos en lugares, como una ciudad, un barrio e incluso un colegio o una casa.



Ejemplo:



Los planos son:



¿Qué es una simbología?

Para leer un plano, es importante poner atención a la **simbología**.

La simbología es la parte del plano que nos muestra el significado de los **símbolos** o dibujos que en él se utilizan.



AHORA...



3. Pinta cada mueble de la habitación de un color diferente. Luego, en el plano, pinta cada objeto con el mismo color. *Identificar*

Habitación

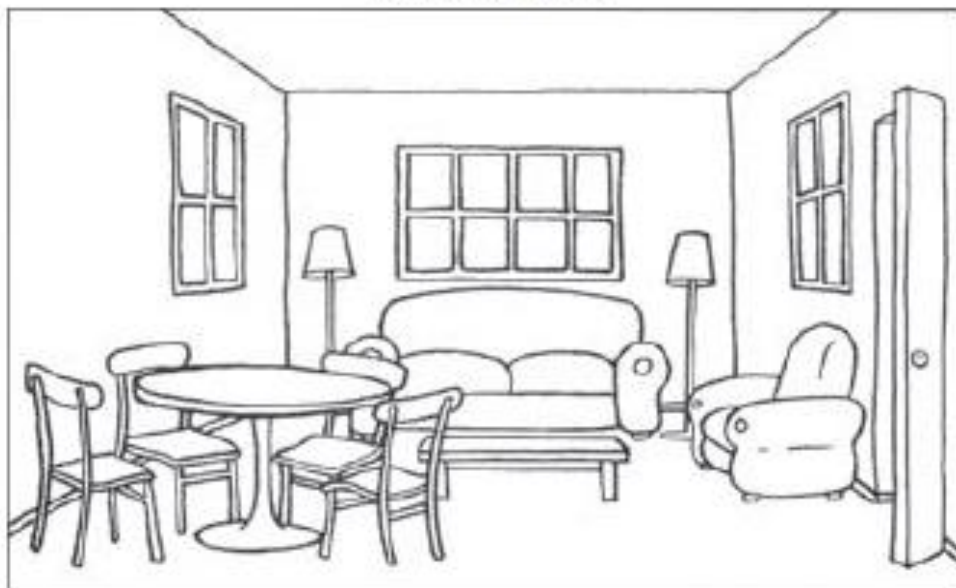

Plano de la habitación

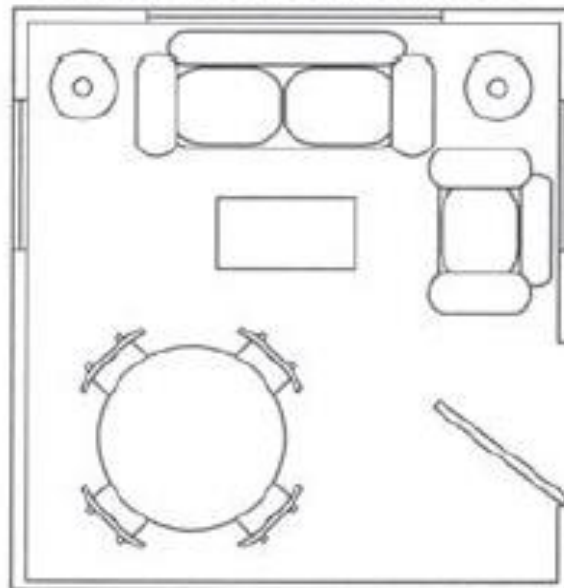

4. Pinta cada recuadro con el color que usaste en la actividad anterior. *Asociar*



Sofá



Ventana



Lámpara



Mesa de centro



Comedor





Puerta

¡Felicitaciones!
Acabas de hacer la
simbología del plano.



Lee el plano de la sala de clases y responde las preguntas. Relacionar

Simbología

| | |
|---|------------|
|  | Puerta |
|  | Ventanas |
|  | Escritorio |
|  | Bancos |
|  | Estante |

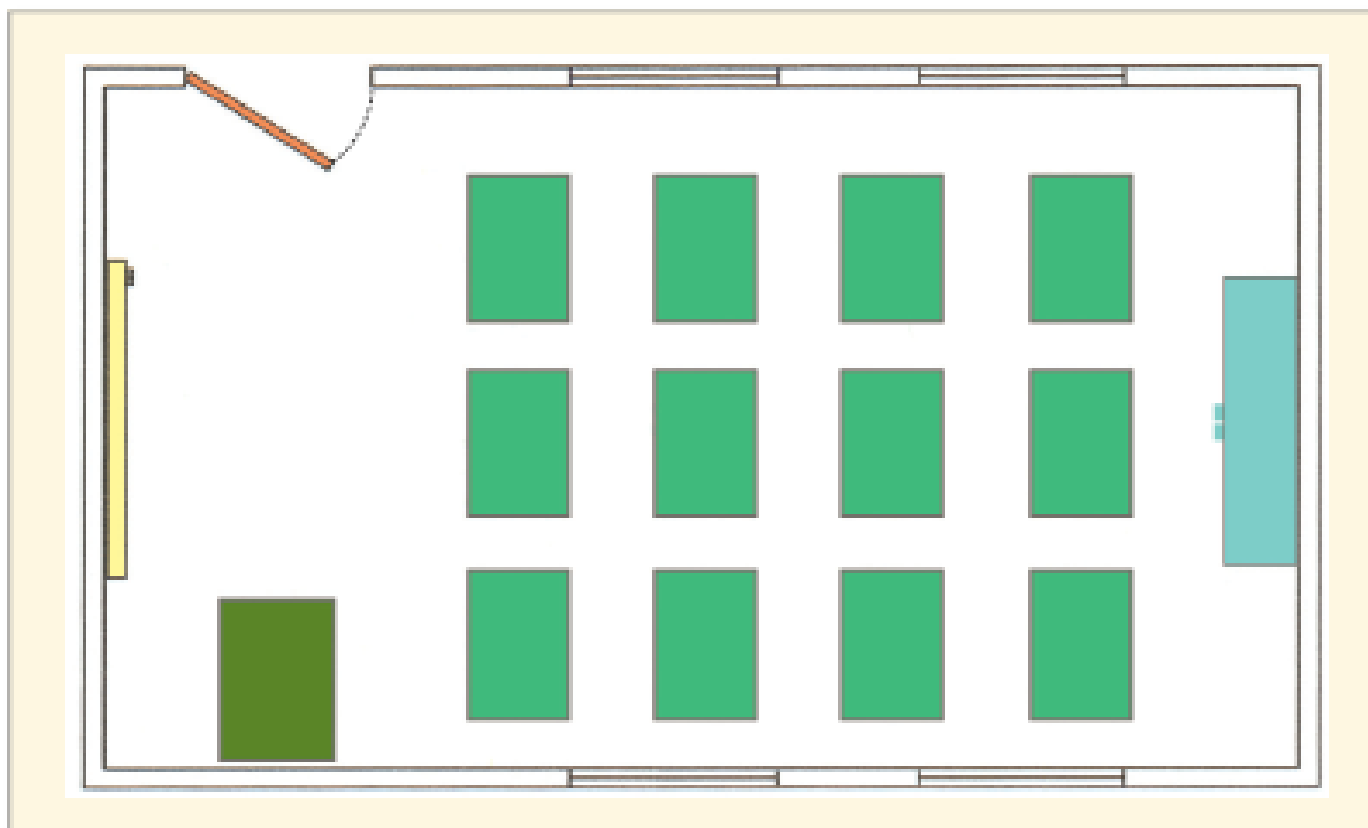

a. ¿Cuántas puertas hay?

c. ¿Cuántos estantes hay?

b. ¿Cuántas ventanas hay?

d. ¿Cuántos bancos hay?



En tu cuaderno dibuja el plano de tu sala de clases y su simbología.



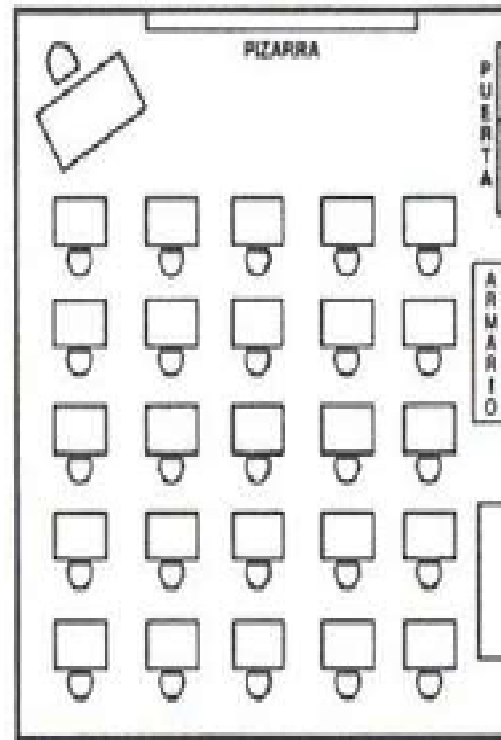

Observa el plano de esta sala, luego completa con lo que crees que representa cada dibujo:

1.- Escribe lo que representa cada dibujo:



Simbología

 _____

 _____

 _____

 _____

2.- ¿Se parece al plano que habías dibujado? ¿Por qué?

| |
|--|
| |
| |
| |
| |
| |
| |



3.- Encierra la alternativa correcta:

A. Para dibujar un plano debes hacerlo mirando los objetos como si lo hicieras desde:

- a) El frente
- b) Arriba

B. La simbología nos ayuda a:

- a) Entender o interpretar un plano.
- b) Ubicarnos en el plano.

C. El plano es un:

- a) Dibujo plano de un lugar pequeño y como mirado desde arriba
- b) Dibujo con perspectiva de lugares muy amplios.

D. El dibujo de un plano es:

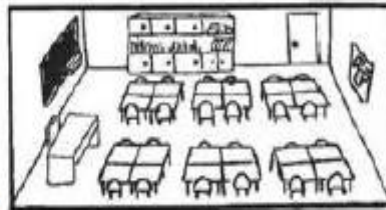
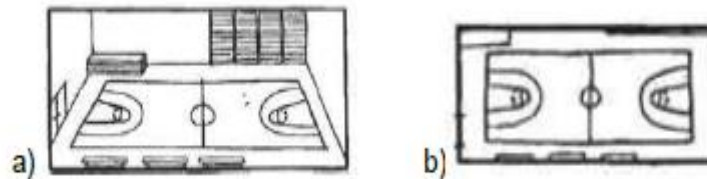

Observa el dibujo:

E. ¿Cuál es el plano que la representa?



AHORA...
EVALUÉMOSNOS



Evaluemos

Escalera del éxito

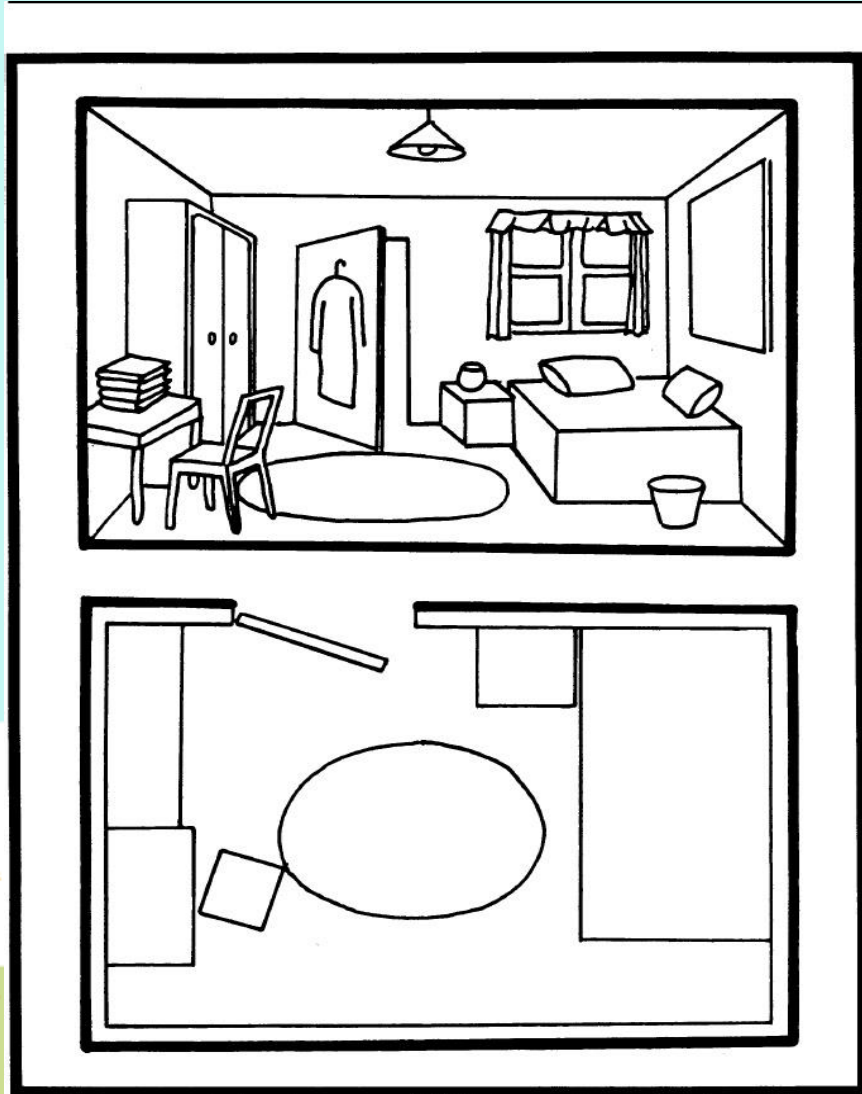
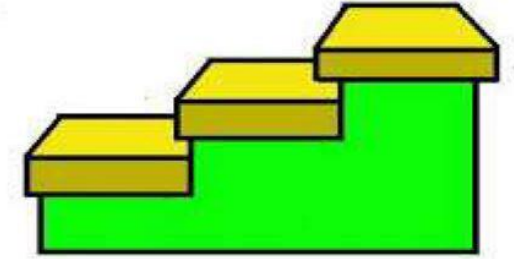

¿Qué lugar de la casa representa el plano?

- a) Una casa
- b) Un dormitorio
- c) Una sala de clases.



Evaluemos

Escalera del éxito

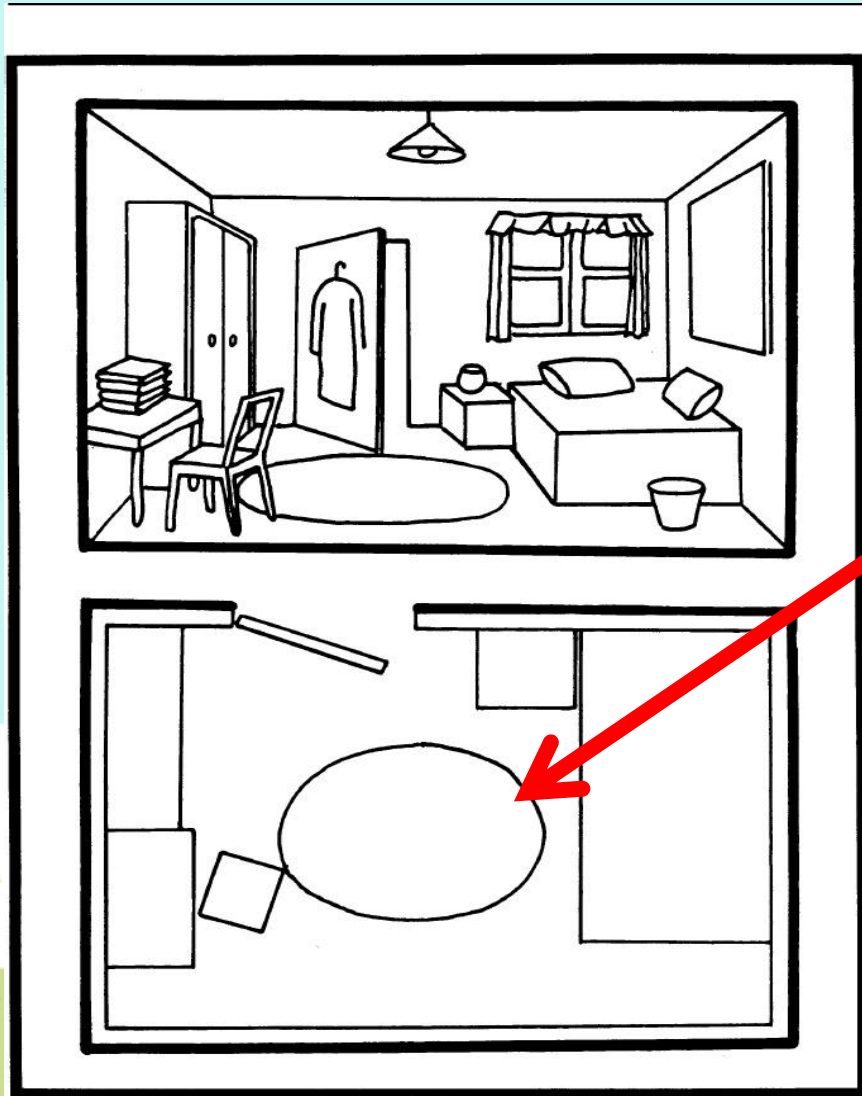
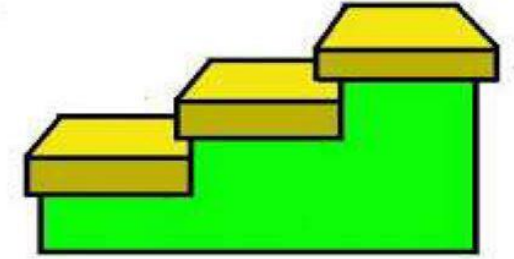

¿Qué representa el círculo en el plano?

- a) Una mesa.
- b) Una alfombra.
- c) Una cama.

